

AGT

WOOD
MEETS
TECHNOLOGY

MDF LAM
KULLANIM KLAVUZU

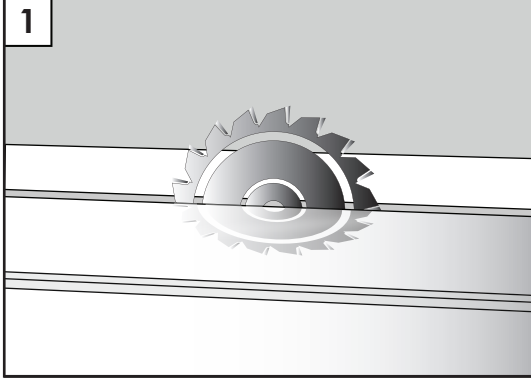

1. Kesim yaparken trapez dişli testere kullanılmalıdır.

2. Kesim makinesinde dikeyde 90, yatayda 45 derece ile kesim yapılmalıdır.

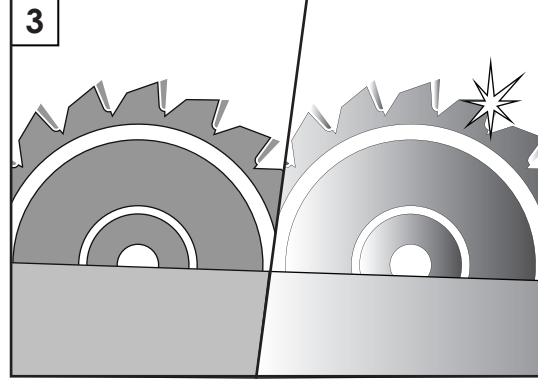

3. Testerenin iyi bir şekilde bilendiğinden emin olunmalıdır.

4. Uygun kesim hızı 15 m/dk. olmasına dikkat edilmelidir.

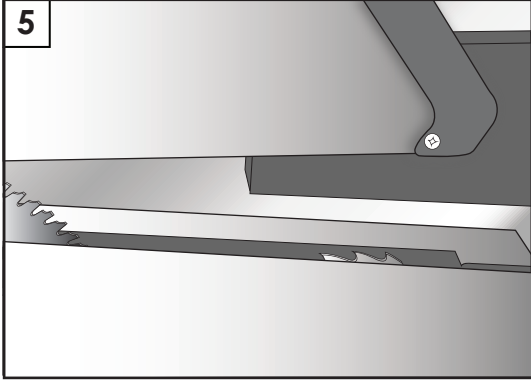

5. Daha iyi sonuç almak için panel kesiminde çizicili 'jumpingli' testere kullanılmalıdır.

6. 45 derece ile kesilmiş olan ürünler aynı gün içerisinde kapak haline getirilmelidir.

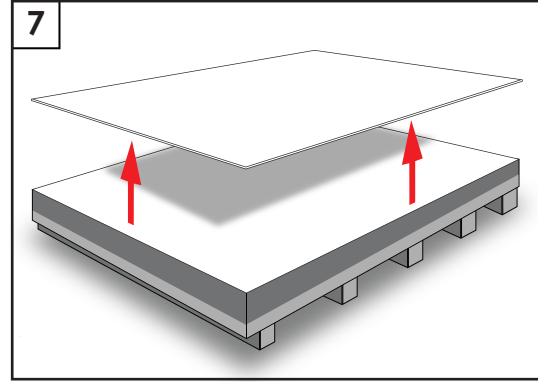

7. Yüzeyin zarar görmemesi için birbirine zarar verecek şekilde sürtünmelerini engelleyerek üretim gerçekleştirilmelidir.

8. Lam ürünlerinin üzerindeki koruyucu streç film kaplaması montaj tamamlandıktan sonra sökülmelidir. High gloss ürünler, streç film söküldükten sonra 24 saat bekletildikten sonra ıslak nemli bir bez ile silinmelidir.

9. Lam ürünlerinin problemsiz bir şekilde kesilebilmesi için ortam sıcaklığının yaklaşık 25 derece olmasına dikkat edilmelidir.

10. Ürün depoda yatay olarak istiflendiğinde mutlaka eşit aralıklarda, dönmeyi engelleyecek şekilde takoz üzerine istiflemesi sağlanmalı ve üst üste yapılan istiflerde takozların aynı olması sağlanmalıdır.



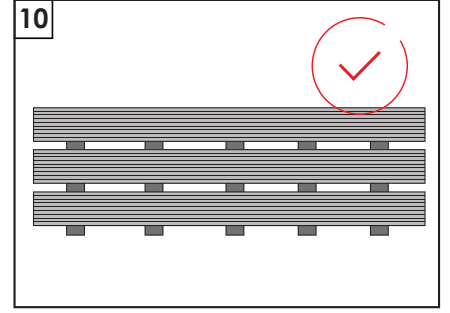
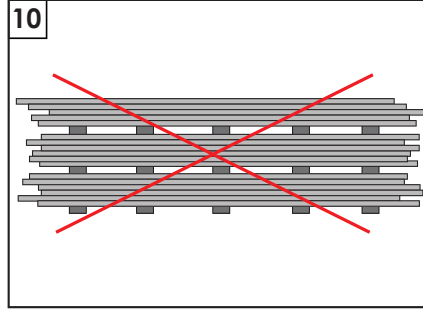
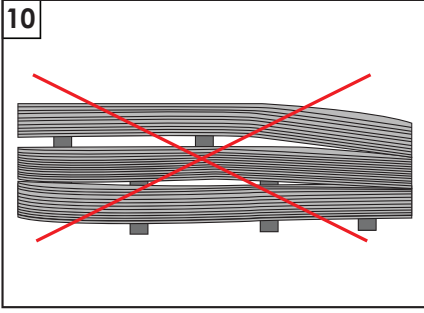

11. Mdf Lam ürünler işleme alınırken kenar ve köşelerde eziklik, çökme ve kırılma gibi durumlar oluşmaması için istifleri dikkatli yapılmalıdır. Dönme olmaması için ürünler;

- Bir yere dayalı stoklama mutlaka az miktarlardaki ürünler için yapılmalıdır.
- Kesinlikle dikey yönde bekletilmemelidir!
- Bir yere dayalı konumlandırma durumunda levhanın mutlaka güvenli bir şekilde destekli olarak konumlandırılması gerekir.
- Depo hava sirkülasyonu en aza indirgenmelidir. Ürünlerin depolanması kapılara yakın noktalarda olmamalıdır.

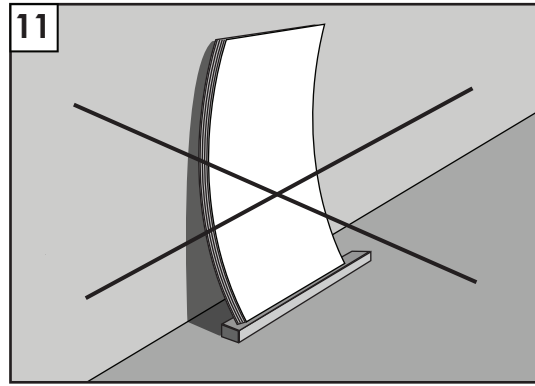
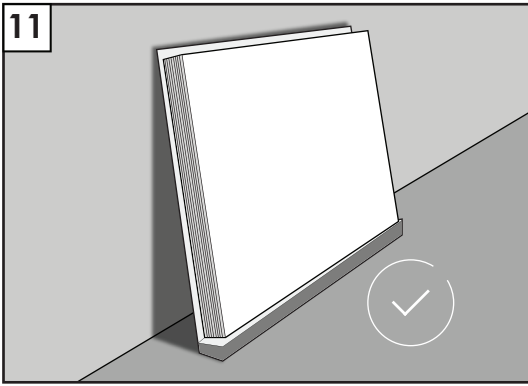

12. Ürünlerin deponuz hareketlerinde birbirine sürtmeden, kaldırılarak yapılmasına dikkat edilmelidir.

13	
24 : 06 : 2019	10 : 25
24 : 06 : 2019	10 : 25
24 : 06 : 2019	10 : 24
24 : 06 : 2019	10 : 24

13. Birbirini takip eden işlerinizde renk tonları ve üretim tarihlerine dikkat edilmelidir. Mdf Lam ürünlerde cumbasında üretim tarihi yazmaktadır.

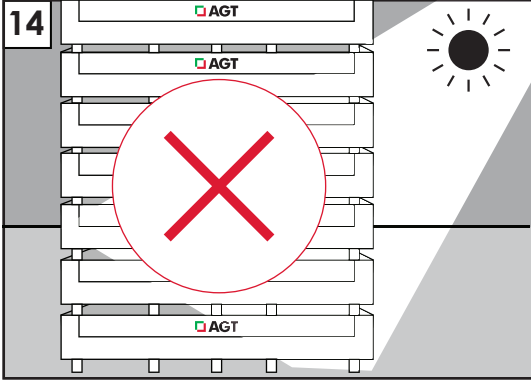

14. Ürünler doğrudan güneş ışığına maruz bırakılmamalıdır.

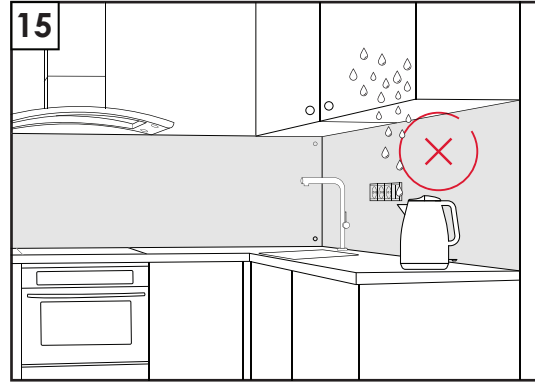

15. Ürünler açık alan, bahçe ve su ile yıkanan ve doğrudan buhara maruz kalan yerlerde kullanılmamalıdır.

16. Ürünlerin stok alanındaki hareketleri sırasında statik elektrik kaynaklı yüzeye yapışabilecek toz ve parçacıkların yüzeyi çizmemesi için ürünlerin birbirine temas ettirilmesinden kaçınılmalıdır.

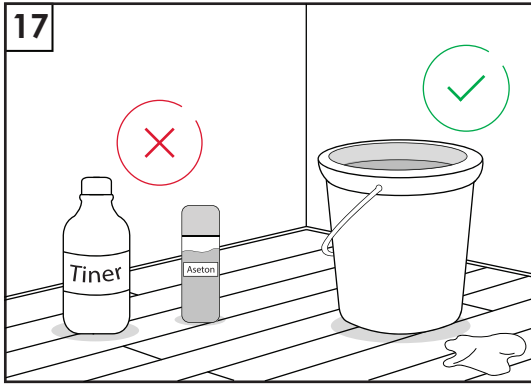

17. Kesinlikle alkollü yüzey temizleyici ve ovalama temizleyicileri kullanılmamalıdır. Kullandığınız takdirde ise yüzeyin matlaşmasına ve çizilmesine sebep olacaktır. Tiner ve asit içerikli maddeler temizleme amacıyla kesinlikle kullanılmamalıdır.

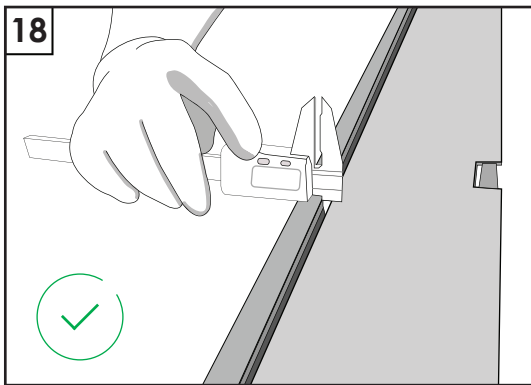

18. Mdf-Lam'da dönüklük miktarı;
Kısa kenarda 2100 mm için 7 mm, 2440 mm için 9 mm,
1830 mm için 6 mm'dir. Uzun kenarda, 2800 mm için
10 mm, 3660 mm için en fazla 13 mm'dir.
Mdf-Lam ürünler ebatlandıktan sonra dönüklük
değerleri kullanılabilir tolerans içerisinde girmektedir.

Ürünlerin düzgün şekilde istiflenmemesi, stok alanının sıcaklık ve nem değerlerinin limit dışında olması ve ürünlerin hava sirkülasyonuna maruz kalması gibi nedenlerden dolayı oluşan limit dışı dönüklükler garanti kapsamı dışındadır.

19. Paletler raflara konularak veya düz alanda maksimum üst üste 4 palet olacak şekilde istiflenmelidir.

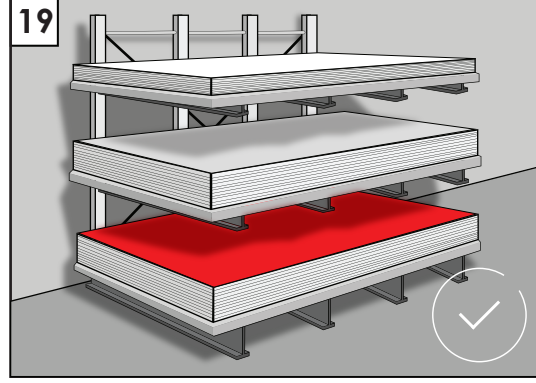
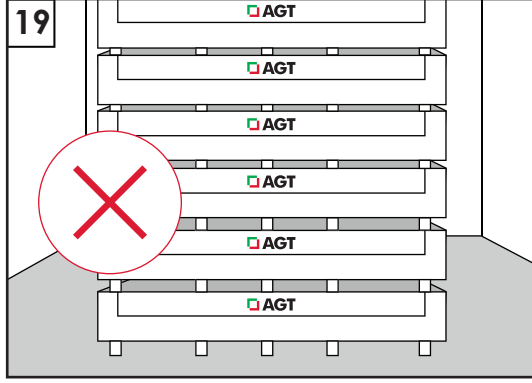

20. Levhaların yüzeyini korumak amacıyla mutlaka koruma kapak kullanılması gerekmektedir. Özellikle ham mdf koruma kapak kullanılmalıdır.

21. Levhalar elle taşınırken yaralanmaları önlemek amacıyla koruyucu eldiven ve ayakkabı kullanılmalıdır.

MDF LAM YÜZEY KONTROLÜ

Aşağıdaki çerçeve koşulları uygulanır:

- Görüş mesafesi: 700 mm
- Işık yoğunluğu: 1000-2000 lx
- Eğim açısı: Dikeyle 30°
- Işık türü (gün ışığı, renk sıcaklığı) D 65:6500 K
- Görüş süresi: maks.20 saniye

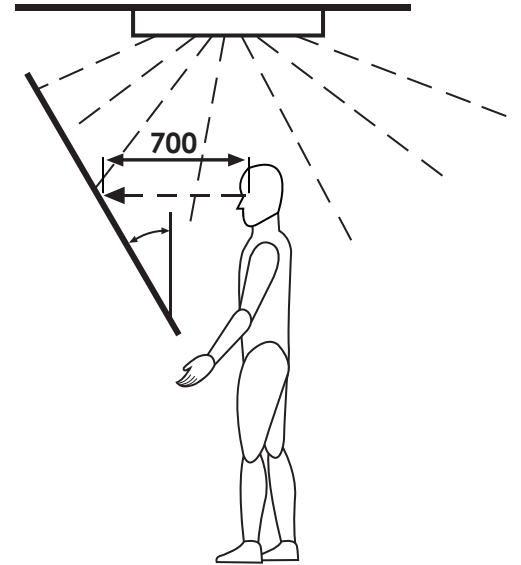

MDF LAM Kullanım Alanları;

1. Genellikle ev içi dolap gövdeleri ve kapaklarında
2. Masa yüzeyi olarak yatay yüzeylerde
3. Mağaza giydirmeleri ve kaplamalarında
4. Ahşap desenli LAM ürünler mimari dekoratif işlerde

Nerelerde Kullanılır?



Garanti Ve İade Koşulları;

1. Garanti süresi 2 yıl olup, ürünün tüketici tarafından teslim alındığı tarihten itibaren başlar.
2. Ayıplı olduğu belirtilen ürünlerle ilgili, hatanın tanımı, varsa test sonuçları ve hataya ait görseli net olarak gösteren (resim, video, ...) dokümanla birlikte talep etmekte oldukları seçimlilik hakkın (*) ne olduğunu yasal süresi içerisinde üretici olarak firmamıza iletilmelidir.

(*) Tüketici olarak, 6502 Sayılı Tüketicinin Korunması Kanununun 11. Maddesi uyarınca;

- a) Satılanı geri vermeye hazır olduğunu bildirerek sözleşmeden dönme,
- b) Keep the product and ask for a discount in the amount of the defect form the sales price,
- c) Aşırı bir masraf gerektirmediği takdirde bütün masrafları satıcıya ait olmak üzere satılanın ücretsiz onarılmasını isteme,
- d) İmkân varsa, satılanın ayıpsız bir misli ile değiştirilmesini isteme,

Seçimlilik haklarından birini kullanabilme hakkınız bulunmaktadır.

3. Yapılan başvuru üzerine, dokümanlar incelendikten sonra, ihtiyaç halinde bir adet numune talep edilerek analiz ve kontroller sonrası düzenlenecek "Ürün İnceleme Raporu" sonuçları doğrultusunda, üründe mevcut olduğu belirtilen hata, ayıp veya kusurun üretimden kaynaklı olup olmadığı, garanti kapsamında yer alıp almadığı tespit edilecektir.
4. Garanti kapsamında olduğu tespit edilen hata, ayıp veya kusurlu ürüne ilişkin olarak talep etmiş olduğunuz seçimlilik hakkın türüne göre talep karşılanacaktır.
5. Garanti süresi içerisinde onarım talep edilmiş olması halinde azami tamir süresi 30 gündür.
6. Ürünün azami kullanım ömrü 10 yıldır.

Garanti Kapsamı dışında olan durumlar:

1. Üretim hatasından kaynaklanmayan durumlar.
2. Kullanma ve bakım talimatına aykırı kullanımlar.
3. Ürünün tesliminden sonraki nakliye, yer değiştirme sırasında ürünlerin yüzeylerinde oluşan deformasyonlar, harici fiziki etkenlerle (çarpma, çizilme, kırılma) meydana gelen hasar ve arızalar.
4. Yetkisiz kişilerce yapılan montaj, kullanma ve bakım talimatlarına aykırı olarak yapılan hatalı montaj ve dış etkenlerden kaynaklanan hasar ve arızalar.
5. Temizlik için tiner, aseton, boya sökücü, çamaşır suyu, tuz ruhu, ağartıcı gibi aşındırıcı kimyasallar ile tanecik esaslı temizlik malzemelerinin kullanımı. Sert yüzeyli, zımpara, bulaşık teli, bulaşık süngeri, gibi aşındırıcı esaslı temizlik araçlarının kullanımından doğan yüzey hataları ve deformasyonlar.

Firma hariç hiç kimse bu koşulların dışında farklı bir garanti koşulu öne süremez ve böyle bir talepte bulunamaz.

Şikâyet ve İtiraz merci:

Tüketici olarak şikâyet ve itirazlarınız konusundaki başvurular tüketici mahkemelerine ve tüketici hakem heyetlerine yapılabilecektir.



agt.com.tr

[f](#) [t](#) [p](#) [i](#) [y](#) /agtthinkwithus

Merkez | Head Office

Organize Sanayi Bölgesi
3. Kısım, 35. Cadde, 07190
Döşemealtı, Antalya, Türkiye
Tel: +90 242 249 17 17
Fax: +90 242 249 17 27

İstanbul Ofis | Istanbul Office

Kısıklı Mh. Alemdağ Cad. No: 36
34693 Çamlıca, İstanbul, Türkiye
Tel : +90 216 344 82 48
Fax : +90 216 316 82 48